

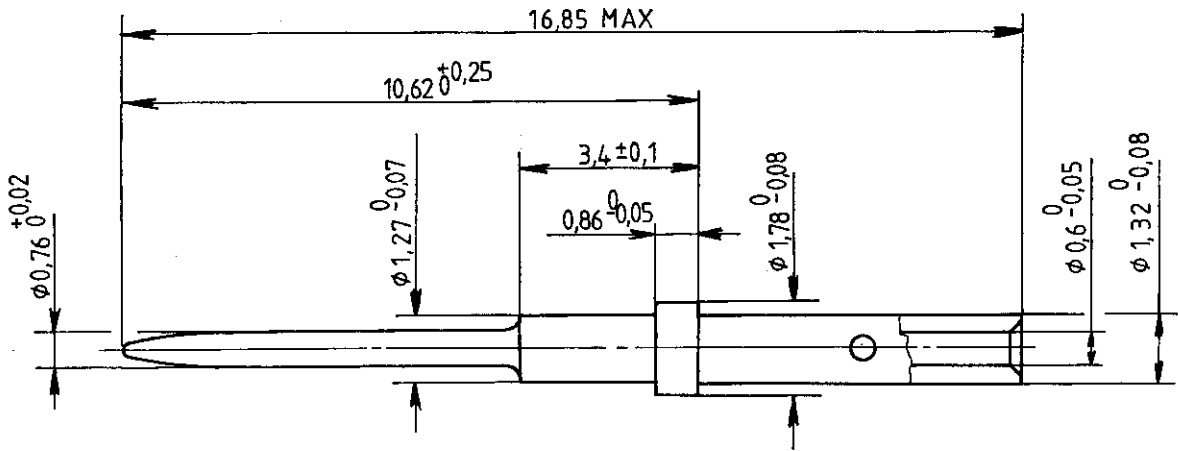

TITRE : CONTACT MALE TAILLE 22 FUT TAILLE 28 A SERTIR

SERIE : NSX

PEN : _____



MATIERE ET PROTECTION

ALLIAGE DE CUIVRE - OR SUR SOUS COUCHE NICKEL

TAILLES DE FILS ADMISES : AWG 28 ET AWG 30

DIAMETRE MAXI SUR GAINÉ DE FIL : 1,4

LONGUEUR DE DENUDAGE : 3,5

OUTILLAGE :

PINCE A SERTIR : M 22520 / 2_01 (RADIALL 282 281)

REGLAGE : 5 POUR AWG 28

4 POUR AWG 30

POSITIONNEUR : M 22520 / 2_23 (RADIALL 282 970)

IND	MODIFICATIONS	DATE	VISA

Création Date 28-2.90

Mise à jour Date _____

Ces renseignements vous sont donnés à titre indicatif. Dans le but constant d'améliorer nos produits, nous nous réservons le droit d'apporter toutes modifications jugées utiles.



101, Rue Philibert Hoffmann - Z.I. Ouest
93116 ROSNY/S/BOIS Cedex (France)
Tél. : (1) 48 54 80 40 - Fin 89 : (1) 49 35 35 35
Fax : (1) 48 54 63 63
Télex : RADIA 235220

2133 - 8509